

Renault MASTER Z.E.



Z.E.





De ideale partner voor leveringen
in het hart van de stad





Eenvoudig opladen

Overal waar u zich bevindt, kunt u de Master Z.E. eenvoudig opladen. Zijn efficiënte elektromotor profiteert van een nieuwe generatie Z.E. Batterij, uitgerust met geoptimaliseerd elektronisch management. Met dank aan de My Z.E. Applicatie, heeft u toegang tot My Z.E. waarbij u verbinding kunt maken met uw smartphone of computer om het bereik van uw Master Z.E. te bekijken. Met de Web Simulator-pagina kunt u het rijbereik simuleren in verschillende rijssituaties waarbij de benodigde oplaadtijd wordt getoond. Hierdoor kunt u met een vertrouwd gevoel de weg op.



Simulateur d'autonomie

Vitesse Moyenne 80 km/h
Température - 20 °C
Chargé à - 1 000 km

Master ZE LIGHT

Z.E. 33

Autonomie 122 km
Volume de chargement 8 m³

L1+5,05 m



Uw bereik is 100% gecontroleerd

De Master Z.E. heeft een realistisch bereik van 120km⁽¹⁾. Met de Z.E. Trip applicatie⁽²⁾, kunt u via het Renault multimedia R-LINK Evolution-systeem, eenvoudig laadpalen langs uw route vinden en hun beschikbaarheid bekijken. Met de Z.E. Pass⁽³⁾, heeft u toegang tot veel oplaadpalen en kunt u gemakkelijk betalen met een kaart of een smartphone-app. Zo simpel is het.

1. Regeneratief remmen: de batterij wordt opgeladen als u uw voet van het gaspedaal haalt of als u op het rempedaal drukt. **2. Efficiëntere banden:** de lage rolweerstand van de banden dragen bij aan het behoud van uw rijbereik zonder uw wegligging of remvermogen te verminderen. **3. Econometer:** het dashboard geeft aan of u zich in een energie-verbruikende- of regeneratiefase bevindt. **4. Eco-modus:** wanneer u dit activeert, regelt uw motor dat u verder kunt reizen dan normaal (minder abrupte acceleratie en maximale snelheid van 80 km/u). **5. Connected services:** met My Z.E. Service⁽²⁾, raadpleegt u de laadtoestand van uw voertuig op afstand. **6. Elektrische standverwarming:** programmeer de verwarming of airconditioning terwijl het voertuig nog wordt opgeladen. **7. 7kW-lader:** laad de accu op in slechts 6 uur.

(1) Reëel bereik in de praktijk met meer dan 80 km, inclusief het zwaarste gebruik (hoge belasting, rijden in het stadscentrum met frequente stops, winterse omstandigheden). Het werkelijke verbruik hangt ook af van de uitrusting, de rijstijl van de bestuurder en het hoogteprofiel van de route. (2) Abonnementdiensten. (3) Ontwikkeld door Bosch Software Innovations GmbH voor Renault.

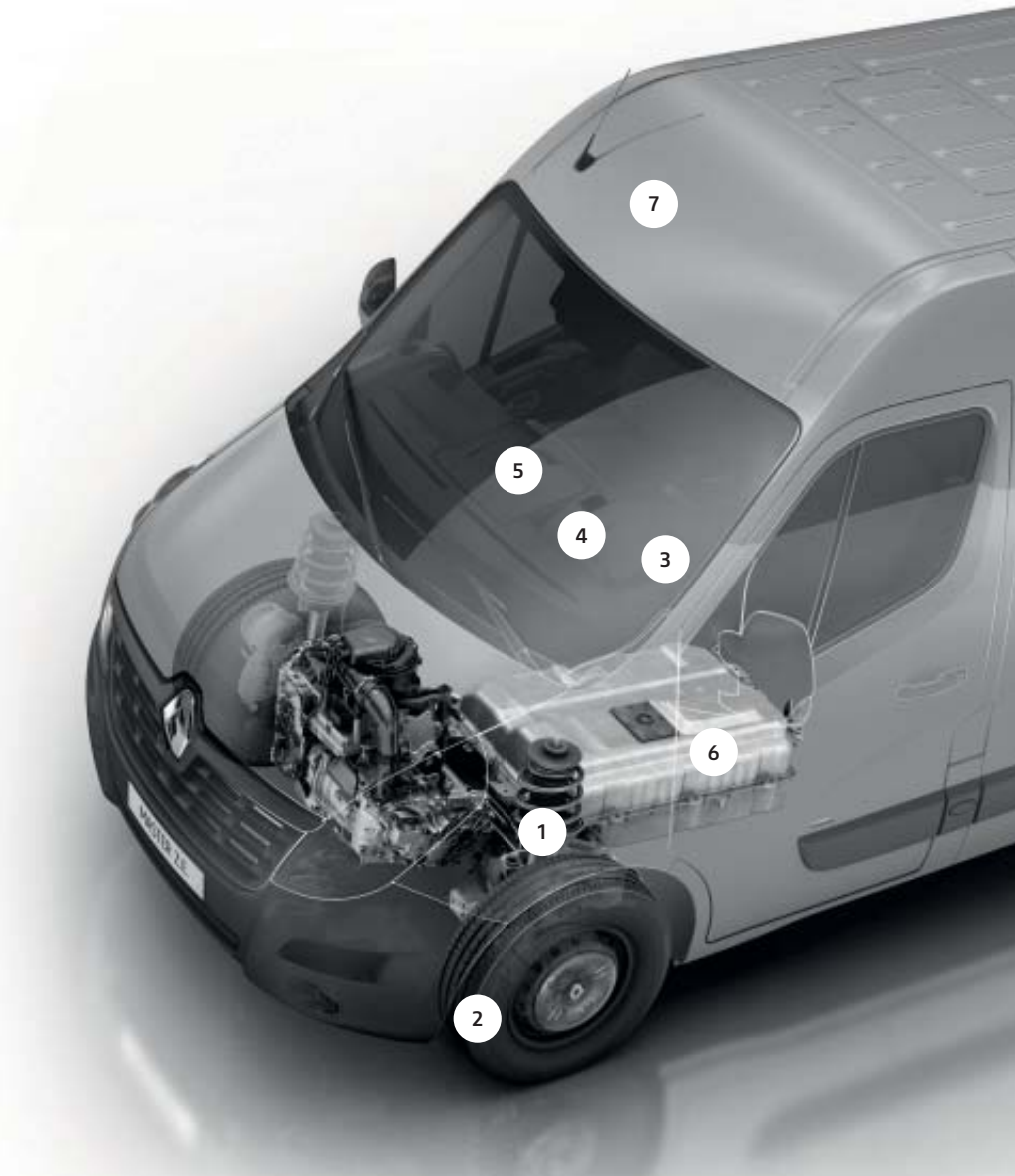







Voor elk project een juiste maatvoering.

Niets houdt u tegen met een van de versies van de Master Z.E. De bestelwagens bieden u een laadvolume van 8 tot 13m³, een laadvermogen tot wel 1100 kg, achterdeuren en een schuifdeur, alles om laden en lossen gemakkelijker te maken. De platformcabine versies maken een groot aantal ombouwen mogelijk. Doordat de Master Z.E. verkrijgbaar is in verschillende versies, past de Master Z.E. zich aan al uw behoeften aan en is het uw ideale partner in de stedelijke gebieden.



Kleuren



Blanc Glacier (QNG)



Bleu Saviem (423)



Bleu Volga (RNQ)



Orange (031)



Rouge Vif (719)



Jaune Citron (OV 396)



Bleu Gris (TE J47) M



Gris Étoilé (TE KNH) M



Noir Nacrée (NV676) M

M = Metaallak

TECHNISCHE SPECIFICATIES

TECHNISCHE GEGEVENS

	Geslotenbestel				Platform Cabine	
	L1H1	L1H2	L2H2	L3H2	L2H1	L3H1
MOTOR						
Type						Elektrisch
Max. vermogen kW (DIN pk)						57 (76)
Max. koppel Nm						225
PRESTATIES						
Topsnelheid (km/u)						100
Actieradius (km NEDC) ³						200
Reële actieradius bij gematigde temperaturen (km)						120
Reële actieradius bij lage temperaturen (km)						80
VERSNELLINGSBAK						
Aandrijving						Voorwielen
Type versnellingsbak						Reductiebak (vergelijkbaar met automaat)
BATTERIJ						
Type						Litium-ion
Gewicht (kg)						255
Capaciteit (kWh)						33
Laadtijd van 0% tot 100%						ongeveer 6 uur (bij min. 7,4 kW oplaadpunt)
ONDERSTEL & BANDEN						
Voorwielophanging						Pseudo McPherson
Achterwielophanging						Enkelvoudige bladveren
Standaardmontage						215/65 R16C
REMSYSTEEM						
ABS en noodstopbekrachtiging						Standaard
Voorwielen						Geventileerde schijfremmen, Ø 302 mm
Achterwielen						Schijfremmen, Ø 305 mm
GEWICHTEN *						
Laadvolume (m ³)	8.0	9.0	10.8	13.0	-	-
Max. laadvermogen (kg) ²	1128	1100	1056	975	1377 (zonder ombouw)	1355 (zonder ombouw)
Max. toelaatbaar aanhangergewicht	-	-	-	-	-	-
Massa ledig voertuig* ¹	1972	2000	2044	2125	1723	1745

* Alle specificaties hebben betrekking op het basismodel met standaarduitrusting. Extra uitrusting kan ertoe leiden dat de ledige massa hoger liggen dan de hier opgegeven waarden. Dit kan gevolgen hebben voor de hoogte van de motorrijtuigenbelasting en het laadvermogen. 1 Exclusief inzittenden, accessoires en belading. 2 Inclusief inzittenden, accessoires en belading. 3 De actieradius is gemeten aan de hand van de officiële Europese testmethode (NEDC). Deze testmethode is de Europese norm voor de meting van uitlaatgassen en brandstofverbruik voor alle soorten voertuigen en geeft u de mogelijkheid om elektrische auto's op actieradius met elkaar te vergelijken. De NEDC testmethode heeft niet als doel de daadwerkelijke actieradius weer te geven. De daadwerkelijke actieradius is afhankelijk van diverse factoren zoals de plaats van gebruik, rijstijl, weersomstandigheden en de belading van de auto.

AFMETINGEN

PLATFORM CABINE

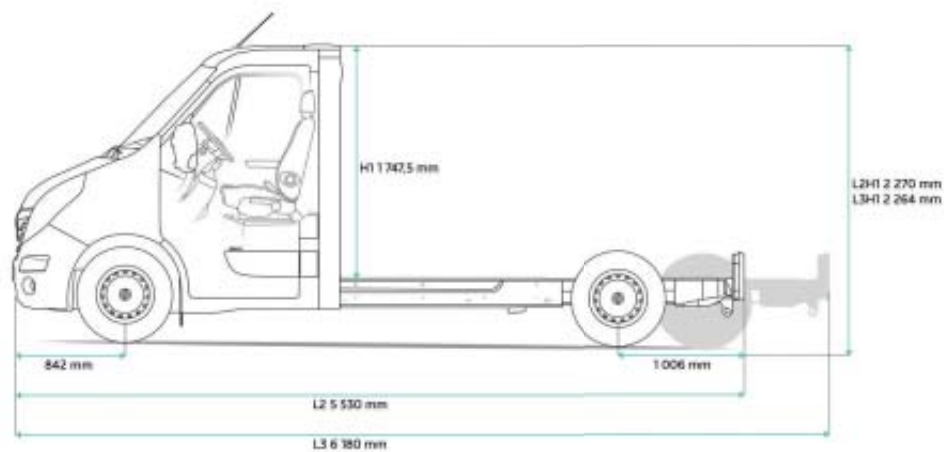
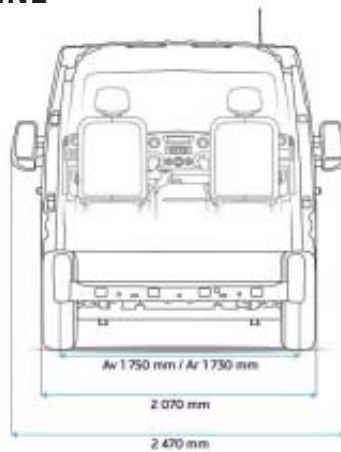

GESLOTEN BESTEL

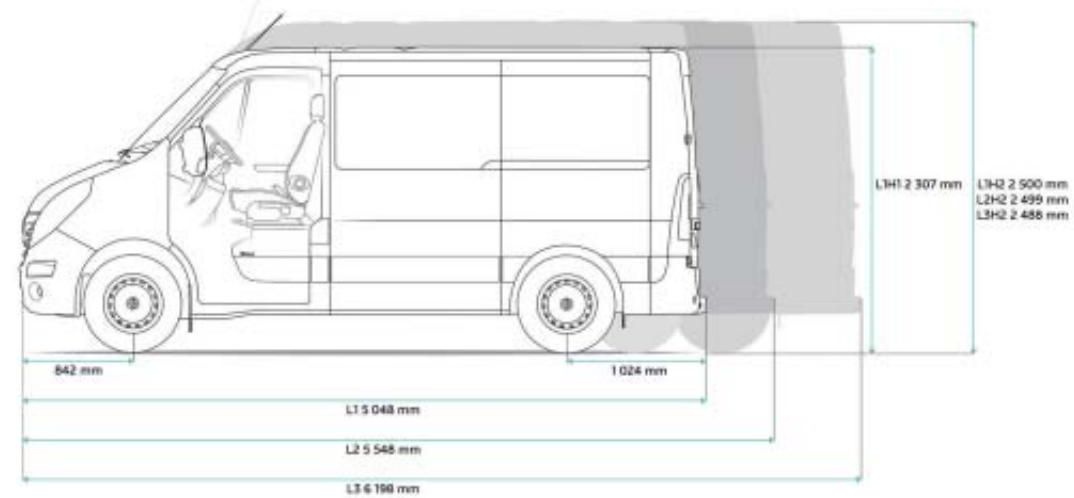
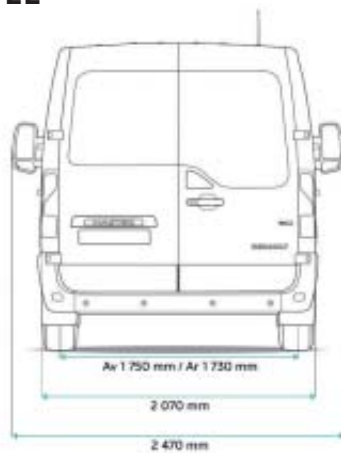





Renault Master Z.E.
100 % Master / 100 % elektrisch

Vervolg de Master Z.E. ervaring
op www.renault.nl



Alles is in het werk gesteld om juiste en actuele informatie in deze uitgave ten tijde van zijn verschijning (augustus 2018) te vermelden. De brochure werd samengesteld op basis van voorseries of prototypes. In het kader van zijn streven naar constante verbetering van zijn producten behoudt Renault zich op ieder moment het recht voor om wijzigingen in de specificaties en aan de beschreven en afgebeelde auto's en accessoires door te voeren. Eventuele wijzigingen worden zo snel mogelijk aan de Renault-dealers doorgegeven. Per land kunnen de op de markt gebrachte versies verschillen en kunnen bepaalde uitrustingen niet leverbaar zijn (standaard, optioneel of accessoires). Raadpleeg uw plaatselijke Renault-dealer voor de meest recente informatie. Vanwege technische beperkingen bij het drukproces kunnen de in deze folder afgebeelde kleuren verschillen van de echte kleur van de lakken en materialen in het interieur. Alle rechten voorbehouden. Gehele of gedeeltelijke reproductie van deze publicatie in welke vorm of met welk middel dan ook is verboden zonder voorafgaande schriftelijke toestemming van Renault.

Renault adviseert 